

Apple® iPod-Interface / Interfaccia / Interfaz 7 607 540 500

- iPod G3/G4
- iPod mini
- iPod photo

an / to / sur / a / aos / alle / till / op

Blaupunkt-Autoradios / Navigation (ab 2001)

Blaupunkt Car Radios / Navigations (as from 2001)

mit / with / avec / con / com / met / med

CD Wechsler Anschluss / CD changer control

Einbauanleitung
Installation instructions
Instructions de montage
Istruzioni di montaggio
Inbouwinstructies

Monteringsanvisning
Instrucciones de montaje
Instruções de montagem
Monteringsvejledning

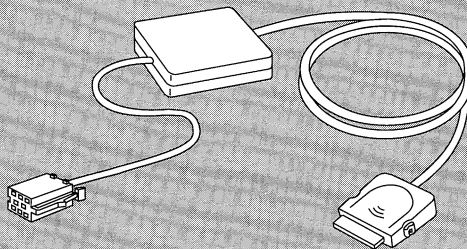

<http://www.blaupunkt.com>

BLAUPUNKT

Einbau • Installation • Montage • Montaggio • Inbouw • Montering • Instalación • Instalação • Montering

①

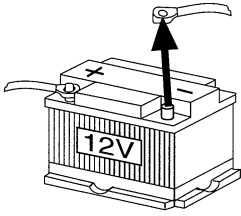

②

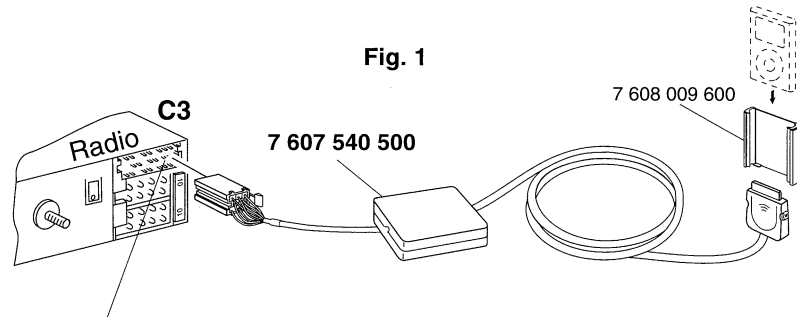
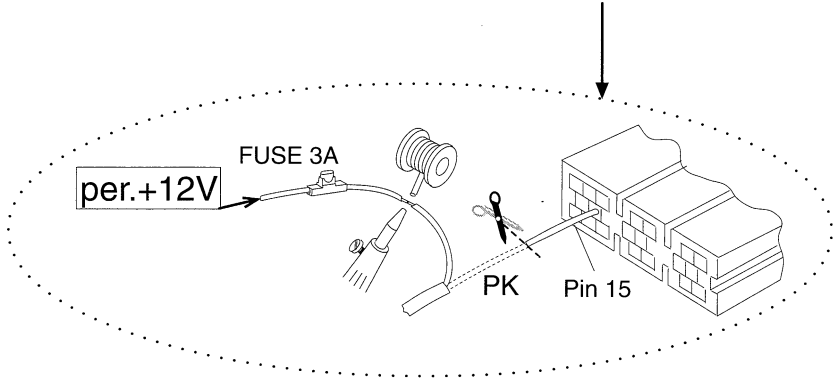
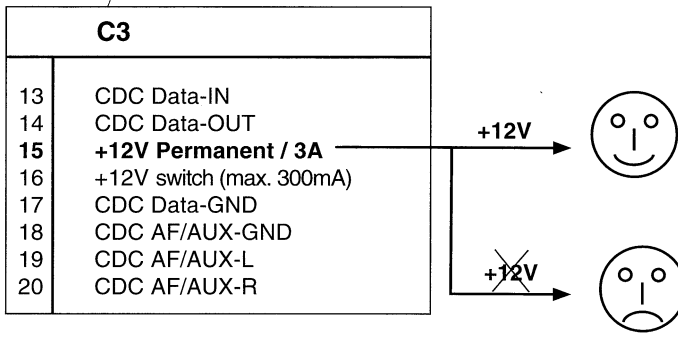

Fig. 1



Einbau • Installation • Montage • Montaggio • Inbouw • Montering • Instalación • Instalação • Montering

für / for / pour / para / per / för / voor

7 607 009 200

iPod mini

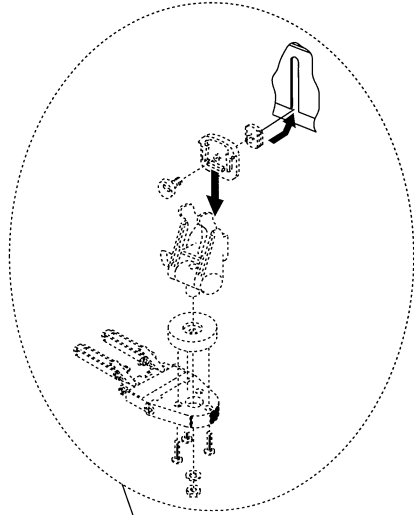
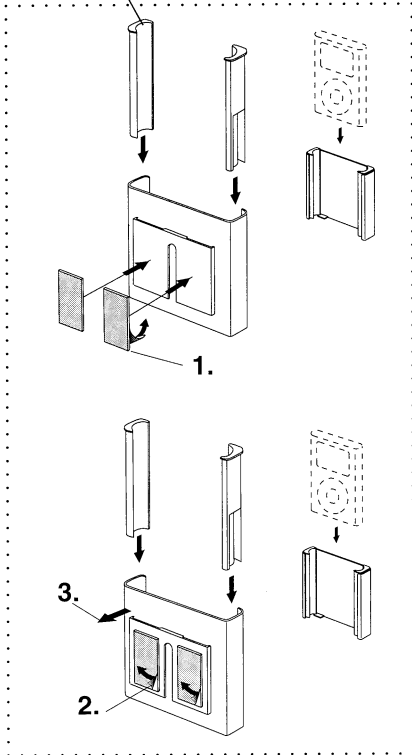

Universal-Monitorhalter
 Universal-monitor bracket
 Support de moniteur universel
 Supporto universale di monitor
 Universele monitorhouder
 Universal skärmhållare
 Soporte universal-de monitor
 Universal-skærmholder

7 607 009 300

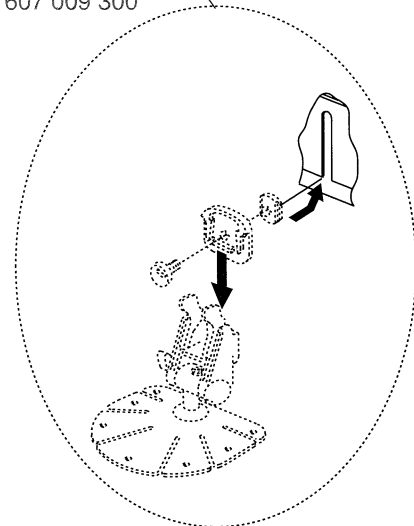

Einbau • Installation • Montage • Montaggio • Inbouw • Monteren • Instalación •
 Instalação • Montering

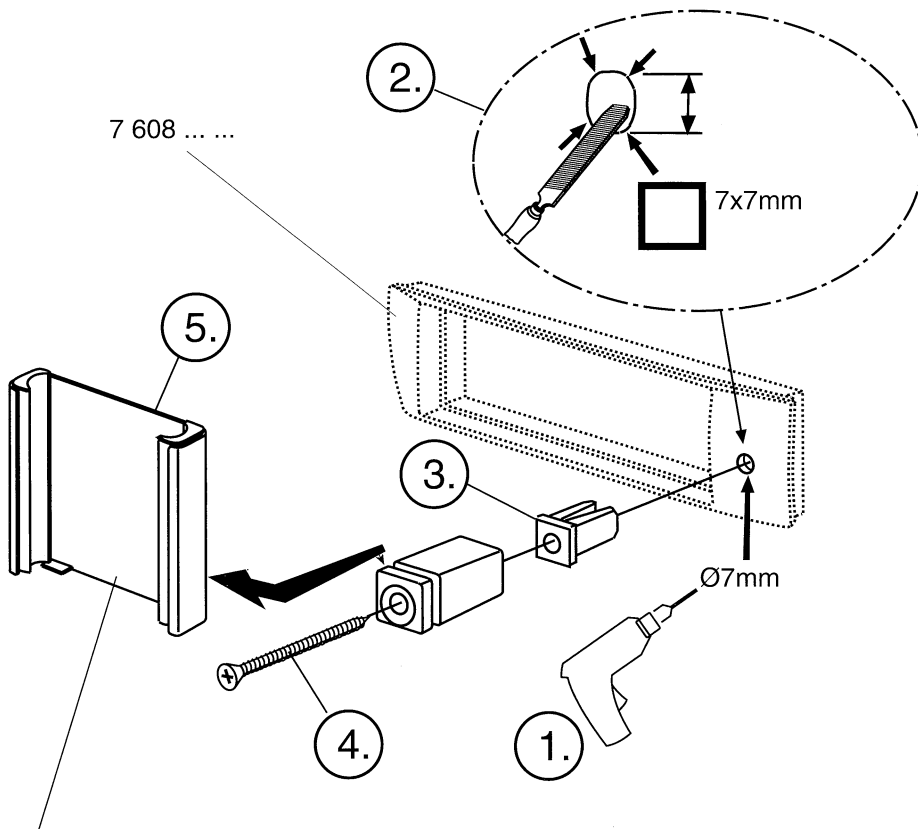

Halter / Bracket / Support / Supporto /
 Houders / Fäste / Soporte / Suporte / Holder

7 608 009 600

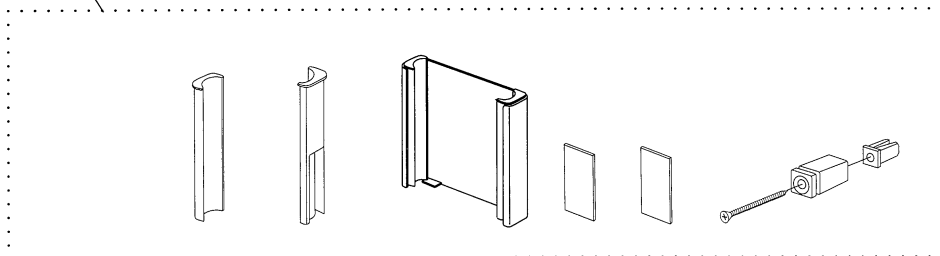

D Allgemeines

Lesen Sie bitte vor der ersten Benutzung diese Bedienungsanleitung.

Für unsere innerhalb der Europäischen Union gekauften Produkte, geben wir eine Herstellergarantie. Die Garantiebedingungen können Sie unter www.blaupunkt.de abrufen oder direkt anfordern bei:

Blaupunkt GmbH
Hotline
Robert-Bosch-Str. 200
D-31139 Hildesheim

Funktion

Interface zum Anschluss von Blaupunkt Autoradios und Navigationssystemen an den Apple iPod.

Hinweis:

Die Bedienfunktionen für den MP3-Betrieb entsprechen Ihrer Autoradio (CDC-Betrieb) Bedienungsanleitung.

Der CD-Wechsel entspricht dann dem Playlist-Wechsel.

Info:

Beim TravelPilot E1/E2 wird mit der OK Taste die Playlist gewechselt.

Taste DISP > Wenn Ihr Radio CD-Text unterstützt > Umschaltung zwischen MP3 Tag und Zeitanzeige.

Sicherheitshinweise

Bevor Sie Ihr Interface anschließen, lesen Sie bitte sorgfältig die folgenden Hinweise.



Für die Dauer der Montage und des Anschlusses ist der Minuspol der Batterie abzuklemmen.

Hierbei sind die Sicherheitshinweise des Kraftfahrzeug-Herstellers (Airbag, Alarmanlagen, Bordcomputer, Wegfahrsperrern) zu beachten.

Einbauhinweise

Anschlusskabel an die C3 Kammer anschließen (siehe Fig. 1).

Die Kontaktbelegung vor dem Einbau anhand der Radio oder Navigations-Einbauanleitung prüfen.

Leitungen falls erforderlich einstecken oder umstecken.

Für Fehler infolge unzureichender Prüfung der

Anschlusstechnik und Kontaktbelegungen übernimmt Blaupunkt keine Haftung.

Verkehrssicherheit

Die Verkehrssicherheit ist oberstes Gebot.

Benutzen Sie daher Ihre Autoradioanlage immer so, daß Sie stets der aktuellen Verkehrssituation gewachsen sind.

Bedenken Sie, daß Sie bei einer Geschwindigkeit von 50 km/h in einer Sekunde 14 m fahren. In kritischen Situationen raten wir von einer Bedienung ab.

Die Warnsignale z. B. von Polizei und Feuerwehr müssen im Fahrzeug rechtzeitig und sicher wahrgenommen werden können.

Hören Sie deshalb während der Fahrt Ihr Programm nur in angemessener Lautstärke.

Änderungen vorbehalten!

GB General

Please read these instructions before you use the equipment for the first time.

We offer a manufacturer's guarantee for those of our products that are sold within the European Union. You can see the guarantee conditions at www.blaupunkt.de, or you can request them directly from:

Blaupunkt GmbH, Hotline,
Robert-Bosch-Str. 200, D-31139 Hildesheim
Germany

Function

Interface for connecting Blaupunkt car radios and navigation systems to the Apple iPod.

Note:

The control functions for MP3 mode correspond to those described in your car radio's operating instructions for CDC mode.

The CD-changer's disc change function corresponds to the playlist change function.

Info:

On the TravelPilot E1/E2, you can change the playlist by pressing the OK button.

Switch Display content to MP3 Tag or time> only if the radio supports CD Text.

Safety notices

Please read the following notes carefully before connecting your interface.

 **The battery's negative terminal must be disconnected while the assembly and connecting work is being carried out.**

The vehicle manufacturer's safety notes (regarding the airbag, alarm equipment, on-board computer, immobilizer and so forth) must be observed.

Installation note

Connect the connecting cable to the C3 terminal area (see Fig. 1).

Use the radio's or navigation system's installation instructions to **check** how the **contacts are assigned** before installing.

If necessary, plug in cables or reconnect them elsewhere as needed.

Blaupunkt can accept no liability for faults resulting from inadequate examination of the connection method or pin assignment.

Road safety

Road safety has utmost priority.

You should therefore always use your car radio equipment in such a way that you remain alert to the current traffic situation.

Remember that if you are moving at 50 km/h, then you will cover 14 m in one second.

We advise against making any adjustments in critical situations.

It must be possible to hear warning signals from, for instance, police or fire service vehicles promptly from within the vehicle.

You must therefore only listen at a suitable volume when travelling.

Subject to changes!

F Généralités

Lisez ce guide d'utilisation avant la première utilisation.

Nous offrons une garantie constructeur sur les produits achetés dans l'Union Européenne. Pour consulter ou obtenir les conditions de garantie, visitez notre site à l'adresse :

www.blaupunkt.de ou adressez-vous directement à :

Blaupunkt GmbH, Hotline

Robert-Bosch-Str. 200, D-31139 Hildesheim

Fonctionnement

Interface servant à connecter les autoradios et systèmes de navigation Blaupunkt ou Apple iPod

Note :

Les fonctions de commande du mode MP3 correspondent à celles de votre guide d'utilisation d'autoradio (mode CDC).

Le changement de CD correspond au changement de liste de lecture.

Info :

Sur le TravelPilot E1/E2, la liste de lecture se change avec la touche OK.

Switch Display content to MP3 Tag or time> only if the radio supports CD Text.

Consignes de sécurité

Avant de raccorder l'interface, lisez attentivement les consignes suivantes.

 **Débrancher impérativement le pôle (-) de la batterie pour la durée du montage et du branchement.**

Respectez ce faisant les consignes de sécurité du constructeur automobile (air bags, alarmes, ordinateurs de bord, systèmes anti-démarrage).

Consignes de montage

Raccorder le câble de branchement à la chambre C3 (cf. Fig. 1).

Vérifier l'affectation des contacts avant le montage en consultant le guide de montage de l'autoradio ou du système de navigation.

Brancher ou permuter les câbles si nécessaire. Blaupunkt déclinera toute responsabilité en cas de contrôle insuffisant de la connexion et de l'affectation des contacts.

Sécurité routière

La sécurité routière est impérative !
Utilisez par conséquent votre autoradio en restant toujours maître de votre véhicule.

Soyez conscient que vous parcourez à une vitesse de 50 km/h 14 m à la seconde.

Nous vous conseillons de ne pas utiliser l'appareil dans des situations critiques. Les signaux d'avertissement comme ceux de la police et des sapeurs-pompiers doivent pouvoir être bien perçus à temps à l'intérieur du véhicule.

Soyez toujours à l'écoute de l'appareil à un volume modéré pendant vos déplacements.

Sous réserve de modifications !

① Note generali

Prima di mettere in funzione l'apparecchio per la prima volta vi raccomandiamo di leggere attentamente le seguenti istruzioni d'uso.

Per i nostri prodotti acquistati nell'ambito della Comunità Europea concediamo una garanzia di fabbricante.

Potete richiamare le condizioni di garanzia dal sito **www.blaupunkt.de**, oppure richiederle direttamente a:

Blaupunkt GmbH, Hotline,
Robert-Bosch-Str. 200, D-31139 Hildesheim

Funzionamento

Interfaccia per l'allacciamento di autoradio e sistemi di navigazione Blaupunkt all'iPod Apple.

Nota:

Le funzioni di comando per l'esercizio MP3-Betrieb corrispondono a quelle riportate nelle istruzioni d'uso della vostra autoradio per l'esercizio CDC.

il cambio di CD corrisponde al cambio di playlist.

Informazione:

Nel caso del TravelPilot E1/E2, con il tasto OK si cambia playlist.

Switch Display content to MP3 Tag or time> only if the radio supports CD Text.

Note sulla sicurezza

Prima di allacciare l'interfaccia vi preghiamo di leggere attentamente quanto qui sotto riportato.

⚠ Per tutta la durata del montaggio e dell'allacciamento il polo negativo deve rimanere staccato dalla batteria.

Nel fare ciò rispettate le norme di sicurezza indicate dal fabbricante d'auto (airbag, impianto d'allarme, computer di bordo, immobilizzatori).

Note sul montaggio

Eseguite l'allacciamento alla camera C3 (v. Fig. 1).

Prima del montaggio **controllate l'occupazione dei contatti** in osservanza delle istruzioni di montaggio per la radio o per il sistema di navigazione.

Se necessario, inserite nella presa i cavi opportuni o cambiate posto di contatto per i cavi non inseriti giustamente.

Blaupunkt non si assume nessuna responsabilità per le conseguenze dovute a controlli insufficienti della tecnica di allacciamento e delle connessioni con i punti di contatto.

Sicurezza stradale

La sicurezza stradale ha priorità assoluta.

Utilizzate pertanto la vostra autoradio soltanto quando la situazione del traffico stradale lo permette.

Tenete conto del fatto che già ad una velocità di 50 km/h percorrete in un secondo 14 m.

Sconsigliamo la regolazione dell'apparecchio in situazioni critiche.

Deve essere garantito che si possano percepire tempestivamente e con chiarezza i segnali di avvertimento p. es. della polizia e dei vigili del fuoco.

Durante il viaggio ascoltate pertanto il vostro programma sempre ad un volume adeguato.

Con riserva di apporto modifiche!

NL Algemeen

Lees deze gebruiksaanwijzing voordat u het apparaat voor het eerst gebruikt.

Voor onze producten die binnen de Europese Unie worden gekocht, bieden wij een fabrieksgarantie. U kunt de garantievooraarden oproepen op www.blaupunkt.de of direct opvragen bij:

Blaupunkt GmbH
Hotline
Robert-Bosch-Str. 200
D-31139 Hildesheim

Werking

Interface voor het aansluiten van Blaupunkt-autoradio's en -navigatiesystemen op de Apple iPod.

Let op:

De bedieningsfuncties voor de MP3-weergave komen overeen met de gebruiksaanwijzing van uw autoradio (weergave van cd-wisselaar).

Het wisselen van cd komt overeen met het wisselen van afspeellijst.

Info:

Bij de TravelPilot E1/E2 wordt de afspeellijst gewisseld met de OK-toets.

Aanwijzingen voor de veiligheid

Voordat u de interface aansluit, dient u de volgende wenken zorgvuldig te lezen.

Voor de duur van de montage en de aansluiting moet de minpool van de accu worden losgekoppeld.

Hierbij dienen de veiligheidsinstructies van de autofabrikant (airbag, alarminstallaties, boordcomputer, startonderbreking) te worden opgevolgd.

Wenken voor de inbouw

Sluit de aansluitkabel aan op kamer C3 (zie fig. 2).

Controleer de bezetting van de contacten vóór het inbouwen a.h.v. de inbouw-handleiding van de radio of het navigatie-systeem. Plaats of verplaats eventueel de leidingen.

Voor fouten als gevolg van onvoldoende controle van de aansluittechniek en bezetting van

de contacten kan Blaupunkt geen aansprakelijkheid aanvaarden.

Verkeersveiligheid

De verkeersveiligheid gaat vóór alles. Gebruik uw autoradio-installatie daarom altijd zodanig dat u de actuele verkeerssituatie altijd het hoofd kunt bieden.

Bedenk dat u bij een snelheid van 50 km/u in één seconde al 14 m aflegt.

Wij raden u aan het apparaat in kritieke situaties niet te bedienen.

De waarschuwingssignalen van bv. politie en brandweer moeten in de auto tijdig en duidelijk kunnen worden waargenomen.

Luister daarom tijdens het rijden altijd met een gepast volume naar uw radioprogramma.

Wijzigingen voorbehouden!

S Allmänt

Vänligen läs igenom denna bruksanvisning innan Du börjar använda ditt nyförvärv.

För våra produkter köpta inom Europeiska unionen ger vi en tillverkargaranti.

Villkoren för vårt garantiåtagande publiceras på www.blaupunkt.de och kan beställas på följande adress.

Blaupunkt GmbH, Hotline
Robert-Bosch-Str. 200
D-31139 Hildesheim, Tyskland

Funktion

Gränssnitt för anslutning av Blaupunkt bilradio och navigeringssystem till Apple-iPod.

Observera

Hur man använder mp3-spelare står i bilradions bruksanvisning. (Anvisningarna om cd-växlaren gäller i överförd betydelse.)

Byte av cd motsvarar byte av spelningslista.

Information:

På TravelPilot E1/E2 sker byte av spelningslista med knappen OK.

Switch Display content to MP3 Tag or time> only if the radio supports CD Text.

Säkerhetsanvisningar

Vänligen läs igenom följande anvisningar noggrant innan Du ansluter gränssnittet.

Under hela monteringen och anslutningen ska batteriets minuspol vara lossad.

Fordonstillverkarens säkerhetsanvisningar ska härvid iakttas (krockkudde, larm, färd dator, startspärr osv).

Montering

Anslut anslutningskabeln i modul C3 (se fig. 2).

Innan gränssnittet monteras, ska alltid felfri **kontaktbeläggning kontrolleras** med ledning av bilradions resp. navigerings-enhetens monteringsanvisning.

Vid behov ska ifrågakvarande ledningar anslutas eller flyttas.

Blaupunkt avvisar varje ansvar för fel eller skada till följd av att anslutningsteknik och/eller kontaktbeläggning inte kontrollerats/åtgärdats på erforderligt sätt.

Trafiksäkerhet

Trafiksäkerheten måste alltid gå före allt annat.

Använd därför bilradiosystemet endast på ett sådant sätt att Du hela tiden har full kontroll över ditt fordon och aktuell trafiksituation.

Tänk på att Du redan vid en hastighet av 50 km/h tillryggalägger 14 meter på en sekund.

Använd inte bilradion i kritiska trafiksituationer.

Ljudsignaler från utryckningsfordon ska kunna uppfattas inuti Ditt fordon på ett tydligt sätt och i tillräckligt god tid. Anpassa volymen därefter.

Med förbehåll för ändringar!

Generalidades

Antes de usarlo, lea detenidamente el manual de instrucciones.

Para los productos adquiridos dentro de la Unión Europea, le ofrecemos una garantía del fabricante. Las condiciones de esta garantía pueden consultarse en www.blaupunkt.de o solicitarse directamente a:

Blaupunkt GmbH, Línea de atención al cliente, Robert-Bosch-Str. 200, D-31139 Hildesheim

Función

Interfaz para conectar autorradios y sistemas de navegación de la marca Blaupunkt al iPod de Apple.

Nota:

Las funciones de manejo para el modo MP3 equivalen a las del modo CDC que se describen en el manual de instrucciones de la autorradio.

El cambio de CD equivale al cambio de la lista de reproducción.

Información:

En el TravelPilot E1/E2, la lista de reproducción se cambia con la tecla OK.

Switch Display content to MP3 Tag or time> only if the radio supports CD Text.

Normas de seguridad

Antes de conectar el interface, lea atentamente las siguientes recomendaciones.

⚠ Desemborne el polo negativo de la batería

Tenga también en cuenta las normas de seguridad dadas por el fabricante del vehículo (airbag, sistemas de alarma, ordenador de a bordo, inmovilizador).

Indicaciones para el montaje

Enchufe el cable de conexión en la cámara C3 (v. Fig. 2).

Consultar la asignación de los contactos en las instrucciones de montaje de la radio o el sistema de navegación antes de comenzar con el montaje.

En caso necesario, establecer el cableado o cambiar los cables de posición.

Blaupunkt no asume ninguna responsabilidad en caso de que se produzcan fallos

por no haber consultado a su debido tiempo el método de conexión y la asignación de los contactos.

Seguridad durante la conducción

¡La seguridad vial tiene prioridad absoluta! Por eso, no maneje nunca el equipo de radio si ello le hacer perder el control sobre la situación momentánea del tráfico.

Tenga en cuenta que, si conduce a una velocidad de 50 km/h, el vehículo recorre 14 m en un segundo.

Le recomendamos no hacer uso del equipo en situaciones críticas.

Las señales de alarma (p. ej. de la policía o de los bomberos) han de poder escucharse a tiempo dentro del vehículo.

Por lo tanto, seleccione un volumen moderado cuando esté circulando.

Salvo modificaciones!

P Informações gerais

Antes de utilizar o aparelho pela primeira vez, queira ler estas instruções de serviço.

Concedemos uma garantia sobre todos os nossos produtos comprados na União Europeia.

As condições da garantia do fabricante podem ser lidas na Internet: www.blaupunkt.de, ou requisitadas directamente na:

Blaupunkt GmbH, Hotline
Robert-Bosch-Str. 200, D-31139 Hildesheim

Função

Interface para ligar os auto-rádios e sistemas de navegação Blaupunkt a um Apple-iPod.

Nota:

As funções de comando no modo MP3 correspondem às descritas nas instruções de serviço do seu auto-rádio (modo CDC).

A mudança de CD corresponde à mudança de lista de músicas.

Informação:

No TravelPilot E1/E2, a mudança de lista de músicas faz-se com a tecla OK.

Switch Display content to MP3 Tag or time
> only if the radio supports CD Text.

Avisos de segurança

Antes de fazer a ligação do seu interface, leia por favor as seguintes instruções com atenção.

Para a montagem e ligação, corte primeiro o contacto negativo da bateria.

Para tal, preste atenção aos avisos de segurança do fabricante do seu veículo („airbag“, sistemas de alarme, computador de bordo, imobilizador do veículo).

Conselhos para instalação

Ligar o cabo de ligação à câmara C3 (ver fig. 2).

Antes da instalação, **verificar a ocupação correcta dos contactos** mediante as instruções do rádio ou do sistema de navegação.

Quando necessário, ligar os fios ou mudar a sua posição.

A Blaupunkt não assume qualquer responsabilidade por erros decorrentes de uma verificação deficiente das ligações e dos contactos dos fios.

Segurança na estrada

A segurança na estrada tem prioridade máxima.

Use o seu auto-rádio de tal forma que permita dominar sempre a situação actual do trânsito.

Lembre-se que, a uma velocidade de 50 km/h, o seu veículo percorre 14 m por segundo.

Em situações críticas, aconselhamos prescindir de uma manipulação do aparelho.

Os sinais de alarme da polícia e dos bombeiros, por exemplo, devem ser ouvidos a tempo e seguramente no interior do veículo.

Por conseguinte, ouça o seu programa durante a viagem só num volume adequado à situação.

Reservado o direito a alterações!

Generelt

Før den første igangsætning bedes du læse denne betjeningsvejledning.

For vore produkter yder vi en producentgaranti for apparater, der er købt inden for den Europæiske Union. Garantibetingelserne kan du hente under www.blaupunkt.de eller bestille direkte hos:

Blaupunkt GmbH
Hotline
Robert-Bosch-Str. 200
D-31139 Hildesheim

Funktion

Interface for tilslutning af Blaupunkt autoradioer og navigationssystemer til Apple-iPod.

Bemærk:

Betjeningsfunktionerne for MP3-drift svarer til autoradioens betjeningsvejledning (CDC-drift).

CD-skift svarer til playlist-skift.

Info:

Ved TravelPilot E1/E2 skiftes playlisten med OK-knappen.

Switch Display content to MP3 Tag or time> only if the radio supports CD Text.

Sikkerhedshenvisninger

Før du tilslutter dit interface, læs følgende henvisninger omhyggeligt.



Under montering og tilslutning skal batteriets negative pol afbrydes.

Vær herved opmærksom på bilfabrikantens sikkerhedshenvisninger (airbag, alarmanlæg, board computer, startspærre).

Monteringshenvisninger

Tilslutningskablet tilsluttes til C3-kammeret (se fig. 1).

Kontroller kontaktfunktionen før monteringen ved hjælp af monteringsvejledningen for radioen eller navigationssystemet.

Sæt eller ombyt ledningerne om nødvendigt. Blaupunkt påtager sig intet ansvar for fejl på grund af utilstrækkelig kontrol af tilslutningsteknikken og kontaktfunktionerne.

Trafiksikkerhed

Trafiksikkerheden kommer altid i første række.

Derfor skal der hele tiden tages højde for den aktuelle trafiksituation, når bilradioanlægget benyttes.

Tænk på, at du tilbagelægger 14 m i sekundet ved en hastighed på 50 km/h.

I kritiske situationer frarådes det at betjene bilradioen.

Advarselssignaler fra f.eks. politi og brandværn skal kunne registreres i tide og sikkert i bilen.

Derfor er det mest hensigtsmæssigt kun at lytte til programmer i en passende lydstyrke under kørslen.

Ret til ændringer forbeholdes!

**Service-Nummern / Service numbers / Numéros du service après-vente /
Numeri del servizio di assistenza / Servicenummers / Telefonnummer för
service / Números de servicio / Números de serviço**

Country:		Phone:	Fax:	WWW:
Germany	(D)	0180-5000225	05121-49 4002	http://www.blaupunkt.com
Austria	(A)	01-610 390	01-610 393 91	
Belgium	(B)	02-525 5454	02-525 5263	
Denmark	(DK)	44 898 360	44-898 644	
Finland	(FIN)	09-435 991	09-435 99236	
France	(F)	01-4010 7007	01-4010 7320	
Great Britain	(GB)	01-89583 8880	01-89583 8394	
Greece	(GR)	210 57 85 350	210 57 69 473	
Ireland	(IRL)	01-4149400	01-4598830	
Italy	(I)	02-369 6331	02-369 6464	
Luxembourg	(L)	40 4078	40 2085	
Netherlands	(NL)	023-565 6348	023-565 6331	
Norway	(N)	66-817 000	66-817 157	
Portugal	(P)	01-2185 00144	01-2185 11111	
Spain	(E)	902-120234	916-467952	
Sweden	(S)	08-7501500	08-7501810	
Switzerland	(CH)	01-8471644	01-8471650	
Czech. Rep.	(CZ)	02-6130 0441	02-6130 0514	
Hungary	(H)	01-333 9575	01-324 8756	
Poland	(PL)	0800-118922	022-8771260	
Turkey	(TR)	0212-3350677	0212-3460040	
USA	(USA)	800-2662528	708-6817188	
Brasil (Mercosur)	(BR)	+55-19 3745 2769	+55-19 3745 2773	
Malaysia (Asia Pacific)	(MAL)	+604-6382 474	+604-6413 640	

Blaupunkt GmbH
Robert-Bosch-Str. 200
D-31139 Hildesheim

D

Hinweis:

Die Bedienfunktionen für den MP3-Betrieb entsprechen Ihrer Autoradio (CDC-Betrieb) Bedienungsanleitung.

Der CD-Wechsel entspricht dann dem Playlist-Wechsel.

Info:

Beim TravelPilot E1/E2 wird mit der OK Taste die Playlist gewechselt

Taste DISP > Wenn Ihr Radio CD-Text unterstützt > Umschaltung zwischen MP3 Tag und Zeitanzeige.



1. Unser iPod Interface ist mit **vielen** Blaupunkt Handelsautoradios und –Navigationssystemen mit CD-Wechsler Anschluss ab Baujahr 2001 kompatibel.

Nicht anschließbar: DX-R52, Chicago IVDM-7002,-7003, Aspen IVDM-7003, Chicago IVDN-7002,-7003, und Aspen IVDN-7003.

2. Der **TravelPilot DX-R70** ist durch eine SW-Konfiguration des Interfaces anschließbar.
3. Die Auslieferung erfolgt mit der SW Version Basic. Diese gewährleistet die Anzeige im Radio (abhängig vom Radio und Menueinstellungen) von: CD-Nr., Track-Nr., Zeit im iPod-Display: Titel, Interpret, Track-Nr., Playlist-Nr.

Für folgende Autoradios kann die Anzeige im Autoradio durch SW-Konfiguration des Interfaces optimiert werden:

Woodstock DAB52, Daytona MP53, Acapulco MP52, Acapulco MP54, Casablanca MP 54, Bremen MP74, Bremen CD 72, Sanfrancisco CD 72, Seattle MP74, Los Angeles MP74.

Download unter www.blaupunkt.de -> **Service** -> **Infoservice** -> **Software**.

4. Für die Gewährleistung der Anzeige im iPod-Display müssen **eigene** Playlisten (1-9) angelegt werden.
In der SW Version Basic sind bis zu 9 Playlisten mit jeweils bis zu 99 Tracks realisierbar.
Die Playlist Nr. 1 legt alle auf dem iPod vorhandenen Tracks automatisch ab (Funktion vom iPod).

GB

Note:

The control functions for MP3 mode correspond to those described in your car radio's operating instructions for CDC mode.

The CD-changer's disc change function corresponds to the playlist change function.

Info:

On the TravelPilot E1/E2, you can change the playlist by pressing the OK button.

Switch Display content to MP3 Tag or time> only if the radio supports CD-Text.



1. Our iPod Interface is compatible with various Blaupunkt aftermarket car stereos and navigation systems with a jukebox connector starting with the 2001 model year.

The following cannot be connected: DX-R52, Chicago IVDM-7002, -7003, Aspen IVDM-7003, Chicago IVDN-7002,-7003, and Aspen IVDN-7003.

2. The TravelPilot DX-R70 can be connected by means of a software configuration of the interface.
3. The interface ships with the „Basic“ version of the software. This ensures that the following will be displayed on the car stereo*: CD No., Track No., Time.
on the iPod display: Title, Artist, Track No., Playlist No.

For the following car stereos, the display on the car stereo can be optimized through software configuration of the interface:

Woodstock DAB52, Daytona MP53, Acapulco MP52, Acapulco MP54, Casablanca MP 54, Bremen MP74, Bremen CD 72, Sanfrancisco CD 72, Seattle MP74, Los Angeles MP74.

Download at www.blaupunkt.de -> **Service** -> **Infoservice** -> **Software**.

4. To ensure display on the iPod display, users must create their **own** playlists (1-9).
With the “Basic“ version of the software, it is possible to realize up to 9 playlists with up to 99 tracks each.
Playlist no. 1 automatically files all of the tracks existing on the iPod (iPod function).
* depending on stereo and menu settings

Blaupunkt GmbH
Robert-Bosch-Str. 200
D-31139 Hildesheim

06/2005

CM/ASA 8 622 404 677

Mobile Audio Systems

Interface

Interfaccia

Interfaz

für / for / pour / para / per / för / voor

Apple iPod

- iPod G3/G4
- iPod mini
- iPod photo

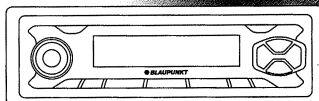
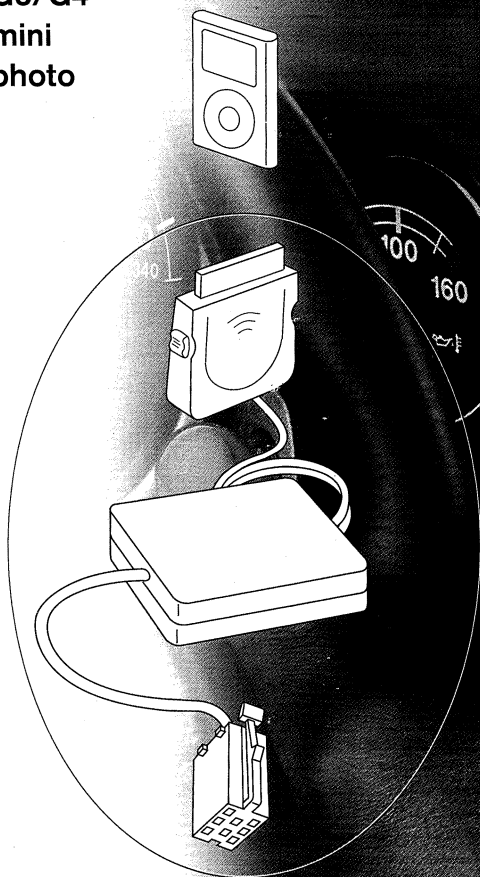

7 607 540 500

 **BLAUPUNKT**

An alle Blaupunkt Autoradios/Navigationssysteme ab 2001 mit CD-Wechsler-Anschluss

For all Blaupunkt car radios & navigation systems manufactured as from 2001 and equipped with CD changer control

Pour tous les autoradios et systèmes de navigation à partir de 2001 équipés d'une prise changeur CD

Per tutte le autoradio e tutti i sistemi di navigazione Blaupunkt a partire dal 2001, dotati di attacco per multilettores CD

Para todas las autorradios y sistemas de navegación Blaupunkt fabricados a partir de 2001 que estén dotados de conexión para cambiador de CDs

Para todos os auto-rádios/sistemas de navegação Blaupunkt a partir de 2001 e equipados com tomada para CD changer

Op alle Blaupunkt-autoradio's/navigatiesystemen vanaf 2001 met aansluiting voor cd-wisselaar

För alla Blaupunkt bilradio/navigeringssystem tillverkade 2001 eller senare med anslutning för cd-växlare

nicht für / not for / pas pour / non per / no para /
não serve para / ej för / niet geschikt voor

**DX-R52, Chicago 7002/3, Aspen 7003,
Las Vegas/Long Beach DVD 35**

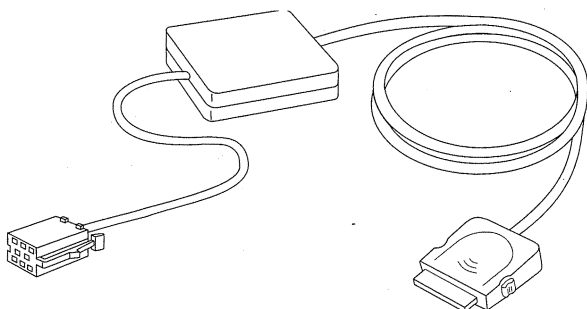

7 607 540 500

Made in Germany
Fabriqué en Allemagne

Printed in Germany
Imprimé en Allemagne

 **BLAUPUNKT**

Blaupunkt GmbH
Robert-Bosch-Str. 200
D-31139 Hildesheim
www.blaupunkt.com

CE



Interface zum Anschluss von Blaupunkt-Autoradios und -Navigationssystemen an den Apple-iPod (mit Dock-Anschluss)

Interface to connect Blaupunkt radios & navigation systems to Apple's iPod (with dock connector)

Interface de connexion des autoradios & systèmes de navigation Blaupunkt à l'Apple iPod (avec prise de dock)

Interfaccia per la connessione di autoradio e sistemi di navigazione Blaupunkt ad un Apple iPod con connettore dock)

Interfaz para conectar autorradios y sistemas de navegación Blaupunkt a Apple-iPod (con conector de acoplamiento)

Interface para ligação de auto-rádios e sistemas de navegação Blaupunkt a um Apple-iPod (com conector para a base Dock)

Interface voor het aansluiten van Blaupunkt-autoradio's en -navigatiesystemen op de Apple iPod (met docking-aansluiting)

Gränssnitt för anslutning av Blaupunkt bilradio och navigeringssystem till Apple iPod (med dockningsanslutning)

7 607 540 500



 **BLAUPUNKT**

Anschlußschema

Schematical circuit diagramm

Schéma de branchement

Esquema de conexion

Esquema de ligações

Schema di collegamento

Anslutningssanvisning

Aansluitschema

7 607 540 500

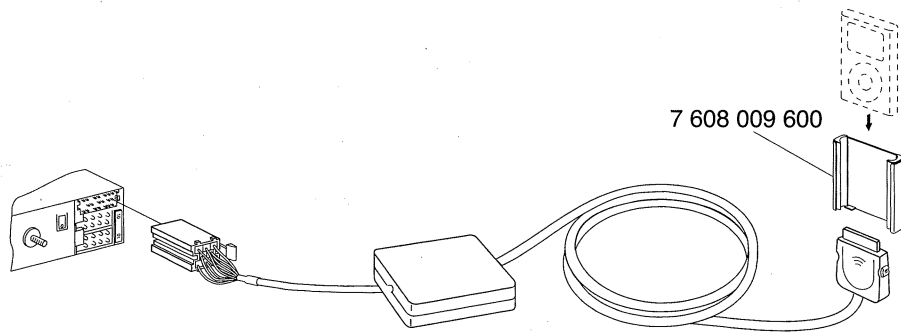

BLAUPUNKT